

SCHEDA TECNICA **TRACCESS 170**

DATI TECNICI

- Braccio a due elementi articolati + braccio telescopico (braccio base + uno sfilo) + jib
- Rotazione torretta di 330° su ralla
- Comandi elettroidraulici proporzionali singoli dal cestello
- Avviamento/arresto motore da cestello
- Cestello con base in materiale composito e parapetto in alluminio
- Livellamento cestello a parallelogramma idraulico
- Cella di carico per controllo carico in cestello
- 4 stabilizzatori a piazzamento oleodinamico con sensori di contatto terreno
- Presa 230 V AC CE in cesta
- Pendenza massima superabile 31%
- Traslo-sterzata elettroidraulica da terra con telecomando
- Velocità massima di traslazione 1,5 Km/h
- Motore monocilindrico da 15 CV benzina
- Motore ausiliario da 1,5 Kw, 230 V
- Contatore
- Verniciatura standard colore blu (RAL 5017) oppure bianco (RAL 9003)
- Certificazione CE
- Cavo comando spiralato per traslazione da terra

PRESTAZIONI

Altezza di lavoro	17 m
Altezza piano di calpestio	15 m
Sbraccio	7,5 m
Portata	200 kg
Dimensioni cestello	1300x700x1100 mm
Dimensioni mezzo chiuso	4250x800x2000 mm
Peso	2050 kg



DETTAGLI TECNICI

• Agganci sul cestello per cinture di sicurezza • Pulsante di emergenza • Pompa a mano per emergenza • Interblocco stabilizzatori/braccio • Valvole di max pressione su circuito oleodinamico • Valvole di bilanciamento e blocco su tutti i cilindri • Segnalazione acustica intermittente allarme traslazione e rotazione torretta • Libretto uso e manutenzione

INGOMBRI MACCHINA

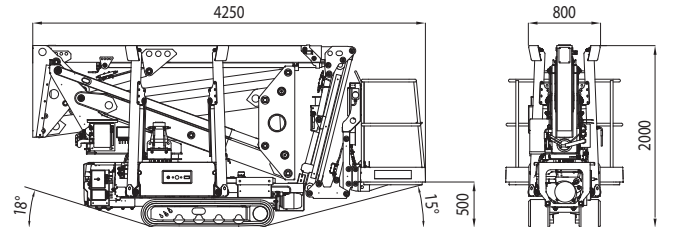

AREA DI LAVORO

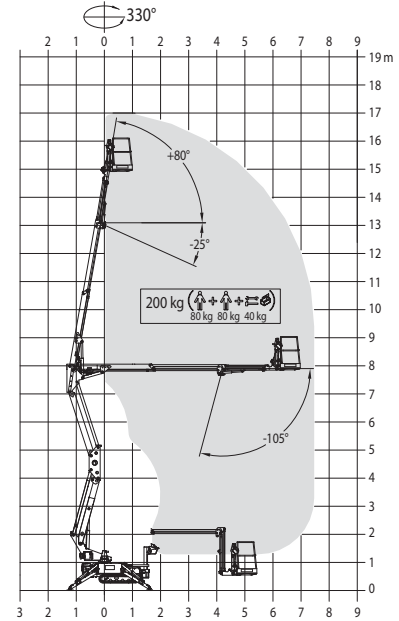

STABILIZZAZIONE

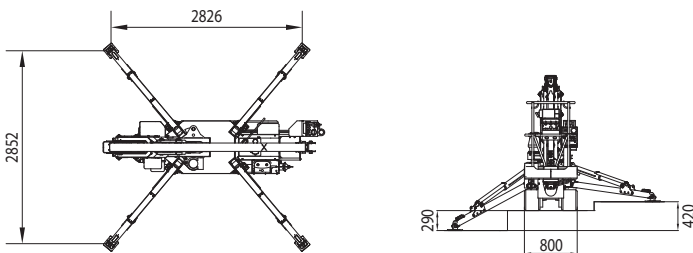

PUNTI DI FORZA

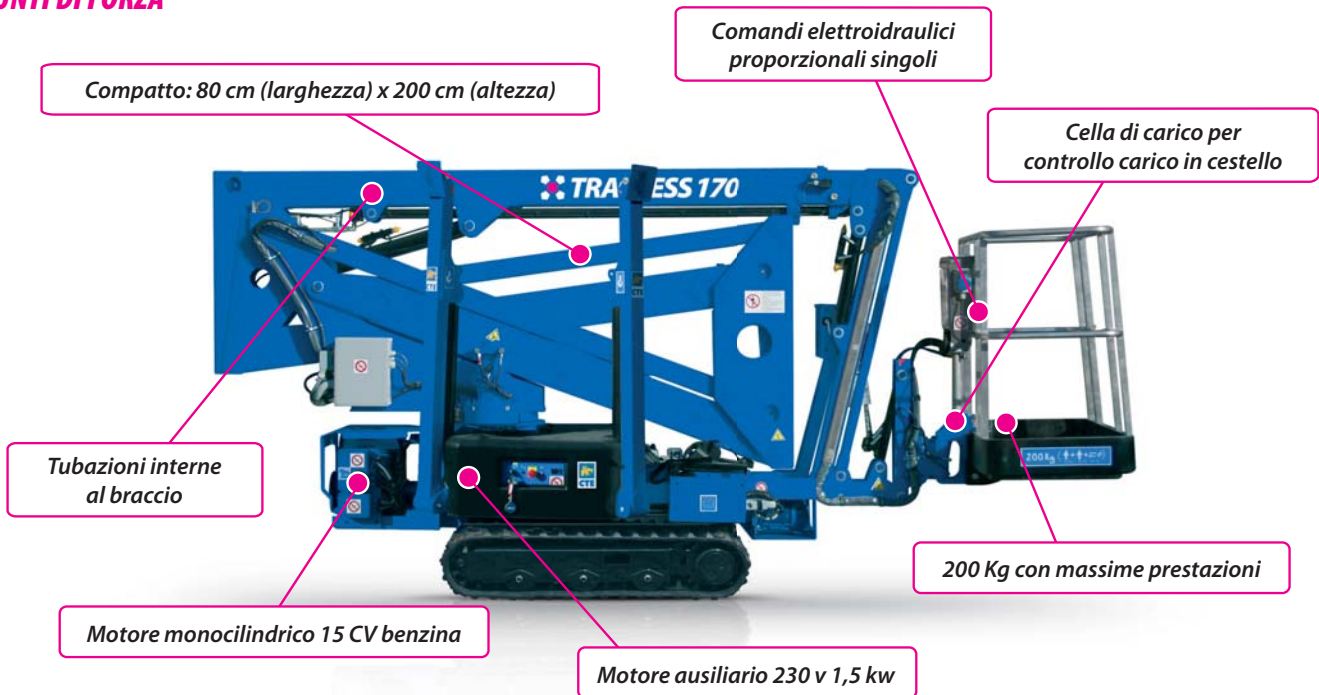

I dati contenuti nella presente scheda non sono impegnativi. Ci riserviamo di apportare modifiche in qualsiasi momento senza preavviso. Le informazioni riportate hanno solo scopo illustrativo. TRACCESS 170 - cat. 06/13

CTE S.p.A.

Sede e Stabilimento di Rovereto (Trento): via Caproni, 7

Stabilimento di Rivoli V.se (Verona): loc. Terramatta, 5

tel. +39 0464.48.50.50 - fax +39 0464.48.50.99

e-mail: info@ctelift.com

CTE UK Ltd - Enderby Leicestershire - UK

CTE FRANCE Sas - Achères - France



Punti assistenza vendita

Bari, Bologna, Cagliari, Catania, Cesena, Dolo, Fano, Ferrara, Firenze, Forlì, Genova, Milano, Modena, Napoli, Palermo, Pisa, Pistoia, Perugia, Pordenone, Ragusa, Roma, Rovereto, Sassari, Taranto, Torino, Udine.



www.ctelift.com

